

Testo: Leggere un numero da tastiera e stampare a video l'elenco dei suoi divisori

Analisi dei dati

Identificatore	I/O/L	V/C	Tipo	Variabilità	Descrizione
N	Input	V	Numerico intero	+ 65000	Numero di cui trovare divisori
K	Output	V	Numerico intero	+ 65000	Contatore rappresenta anche divisori

Soluzione 1

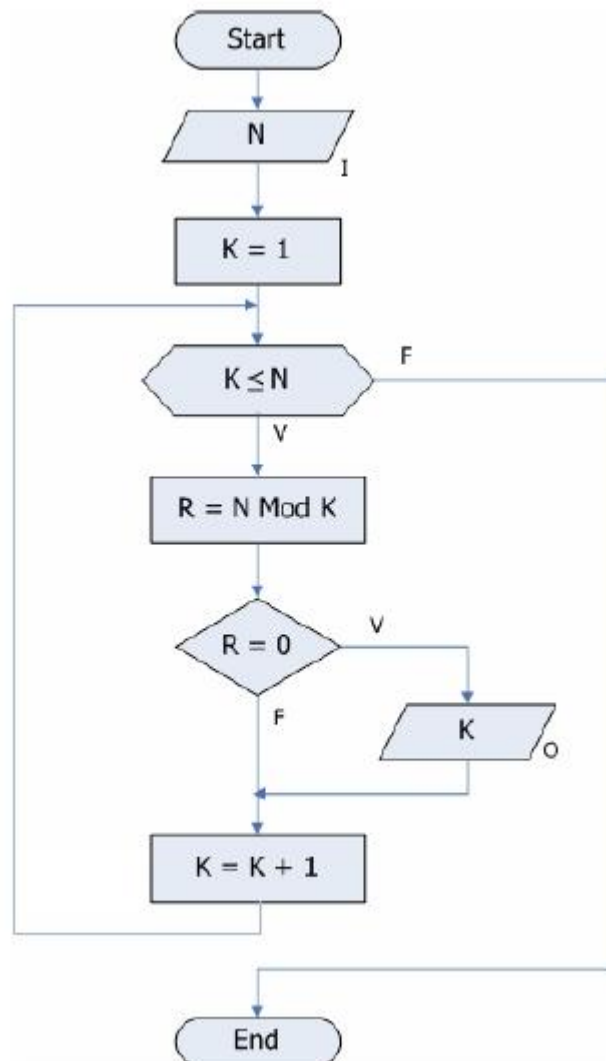

Analisi dei dati

Identificatore	I/O/L	V/C	Tipo	Variabilità	Descrizione
N	Input	V	Numerico intero	+ 65000	Numero di cui trovare divisori
K	Output	V	Numerico intero	+ 65000	Contatore rappresenta anche divisori

Soluzione 2

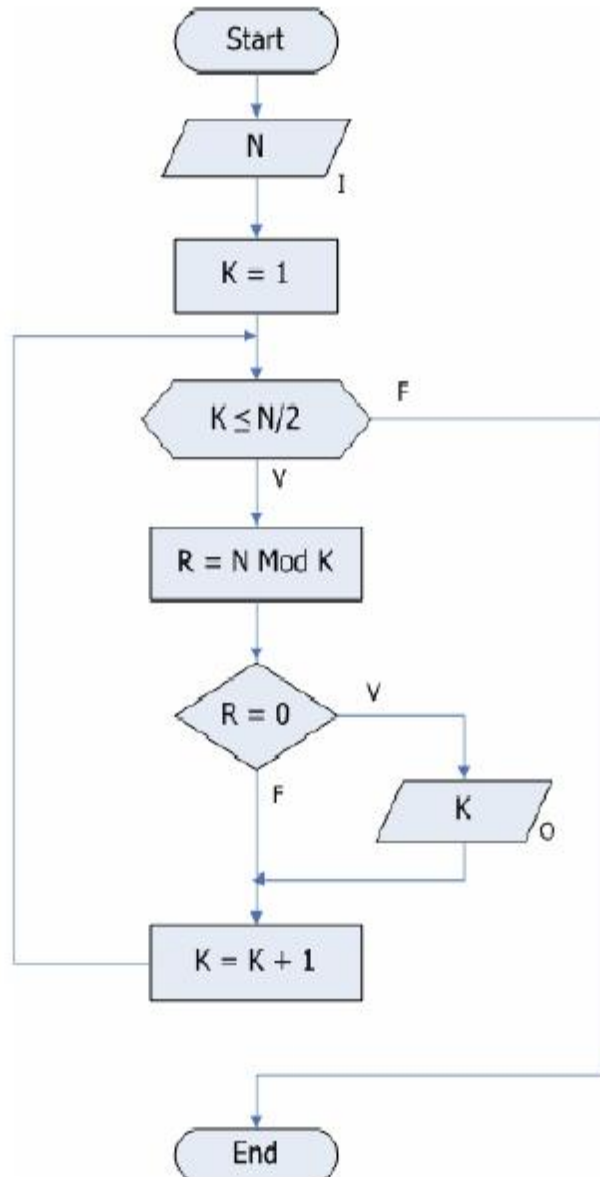

Scrivere il programma C di entrambe le soluzioni e verificarne il funzionamento